

Rollman

Feel ironing excellence

posetite naš web sajt
www.rollman.rs

Rollman – efficient, precise & reliable



Rollman valjak za peglanje je poluprofesionalna mašina namenjena hotelima, restoranima, vilama, apartmanima za izdavanje, bolnicama, peglaonicama veša, domovima za stare, spa centrima i velikim domaćinstvima itd. Dizajniran je tako da olakša peglanje velikih tkanina poput posteljine, stolnjaka, zavesa, ali podjednako efikasno pegla i garderobu kao što su košulje, pantalone, uniforme, majice...

U poređenju sa ručnom peglom, **Rollman valjak** je do **6 puta brži**, a ujedno donosi profesionalni kvalitet peglanja. Proces peglanja je jednostavan i ergonomičan: veš se uvlači odozgo, rad je udoban i bez napora, a pametna nožna pedala omogućava potpunu kontrolu nad rotacijom valjka.



Rollman valjak je posebno konstruisan od premium materijala kao što su aluminijum, silumin i čelik, što garantuje dugotrajnost i stabilnost. Svako pakovanje sadrži i **rezervnu navlaku za valjak**, a uređaj dolazi sa **dvogodišnjom garancijom**. Testiran je na preko 3000 sati neprekidnog rada. Proizveden je u Evropi (Srbija), po najvišim evropskim standardima.

ROLLMAN VALJAK PREDSTAVLJA ISPLATIVU INVESTICIJU KOJA OMOGUĆAVA PROFESIONALAN I EFIKASAN RAD, PODIŽUĆI STANDARD PEGLANJA U SVAKOM PROFESIONALNOM OKRUŽENJU NA VIŠI NIVO.

ROLLMAN VALJAK INDUSTRIJSKI DIZAJN



✓ DIZAJN PEGLAČA

Premijum materijali: Peglač je izrađen od visokokvalitetnog ekstrudiranog aluminijuma, što obezbeđuje dugotrajnost i pouzdan rad.

Zonalno zagrevanje: Omogućava grejanje prve polovine, druge polovine ili kompletne površine peglača, obezbeđujući kontrolu i uštedu energije. Funkcija idealna kod peglanja manjih komada tkanine poput restoranskih salveta, jer nije potrebno zagrevanje cele površine peglača.

Sigurnost: Perforirani zaštitnik za ruke, dizajniran da obezbedi maksimalnu zaštitu prilikom unošenja veša u valjak.

✓ DIZAJN GLAVE

Motor smešten u glavi sprečava pregrevanje samog motora. **Pet brzina** i prekidač omogućavaju precizno podešavanje. **Svetla indikatora** zagrejanosti signaliziraju kada je peglač spreman za rad.

✓ DIZAJN STUBA I PODNOŽJA

Kompaktan i sklopiv, sa četiri točkića, što omogućava jednostavno pomeranje. U sklopljenom položaju zauzima prostor od 0,26m².

Nosač veša omogućava lakše rukovanje i organizaciju tkanina nakon peglanja.

Sigurnosna poluga dodatno štiti valjak i veš u slučaju nestanka struje, tako što fizički razdvaja peglač od valjka.

✓ DIZAJN PEDALE – FUNKCIJA PEGLANJA I PRESE

Dvostruka funkcija pedala ima **dve pozicije rada**.

Potpuno pritisnuta: Pokreće valjak i omogućava peglanje tkanine.

Polupritisak: Peglač vrši pritisak i presuje tkaninu, idealno za **precizne linije na pantalonu kao i termičko lepljenje aplikacija**.

Prednost pedale za korisnika: Omogućava maksimalnu kontrolu nad tkaninom, precizno peglanje i profesionalni rezultat bez dodatnog napora.

✓ DIZAJN VALJKA

Otvoren sa jedne strane: Omogućava lakše uvlačenje i rukovanje velikim tkaninama.

Motor smešten u glavi valjka, a ne u samom valjku: Eliminacija rizika od pregrevanja motora.

Materijal i prečnik valjka: Premium materijali garantuju dugovečnost i stabilnost, dok prečnik valjka osigurava ujednačeno peglanje.

Pet brzina: Za optimalnu kontrolu rada i različite vrste tkanina.

PEGLAČ

Aluminijum, ekstrudiran, dodano eloksiran, sa grejačima, termoizolacijom, termostatima i zaštićen poklopcem od ekstrudiranog aluminijuma.

DASKA UVODNIK VEŠA

Ekstrudirani aluminijum

NOSEĆA GLAVA

Siluminski odlivak presvučen plastikom

RADNA POVRŠINA

Čelični lim plastificiran

ŠASIJA OSNOVNA KONSTRUKCIJA

Liveni silumin

STUB

Ekstrudirani aluminijum

VALJAK

Aluminijum, ekstrudiran, presvučen oblogom od filca i platnenom oblogom

NOŽNA PAPUČA

Kvalitetna plastika

POSTOLJE

Čelični lim - plastificiran



Dimenzije mašine u radnom položaju
D: 985 mm / Š: 450 mm / V: 1000 mm



Dimenzije mašine u sklopljenom položaju
D: 585 mm / Š: 450 mm / V: 1070 mm

- 1** Zaštitni poklopac peglača sa rešetkom - ekstrudirani aluminijum
- 2** Peglač – ekstrudirani aluminijum, dodatno eloksiran
- 3** Valjak – ekstrudirani aluminijum sa oblogom od filca

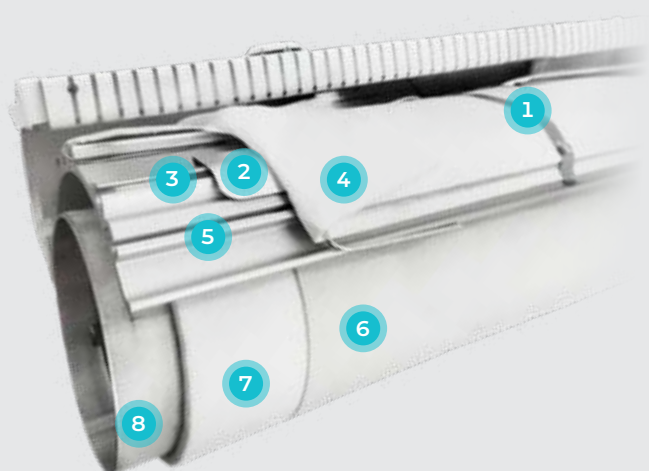
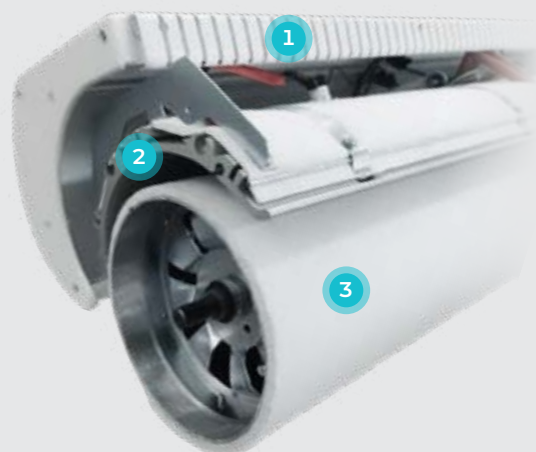

- 1** Termo osigurač – bimetalni
- 2** Aluminijumski lim i izolacija grejača
- 3** Grejač 600W/115V, 4 komada
- 4** Termoizolacija peglača
- 5** Peglač – ekstrudirani aluminijum dodatno eloksiran (25 µm), zaštita od habanja
- 6** Platnena navlaka od 100% sirovog pamuka
- 7** Filc obloga
- 8** Valjak – ekstrudirani aluminijum

DIZAJN USMEREN NA DUGOTRAJNOST

Motor je smešten van valjka, što eliminiše rizik od pregrevanja i povećava pouzdanost.

Bez pare – nema rizika od začepljenja dovoda za vodu, što smanjuje potrebu za održavanjem.

Bez elektronskog displeja – minimiziran rizik od tehničkih grešaka i kvarova.

ROLLMAN VALJAK

Rollman valjak je konstruisan tako da pruža dugotrajan, stabilan i jednostavan rad u profesionalnom okruženju, čak i pri intenzivnoj svakodnevnoj upotrebi. Korisniku se isporučuje u posebno konstruisanom pakovanju koje omogućava brzo raspakivanje, jednostavno transportovanje do željenog mesta na točkićima i trenutno puštanje u rad.

I PREDNOSTI I PERFORMANSE

✓ TEŽINA I STABILNOST

Idealna težina mašine od 45 kg obezbeđuje odličnu stabilnost i bezbednost tokom rada.

✓ POLUPROFESIONALNA KONSTRUKCIJA

Testirano na preko 3.000 sati neprekidnog rada, garantujući pouzdanost i dugovečnost.

✓ EFIKASNOST

Do 6 puta brže od tradicionalnog ručnog peglanja, sa profesionalnim i ujednačenim rezultatima.

✓ ZONALNO ZAGREVANJE

Izaberite grejanje prve polovine, druge polovine ili cele površine peglača, za optimalnu kontrolu.

✓ KOMPAKTNA I PRAKTIČNA

Sklopiva, nerastavljiva i laka za pomeranje, sa točkićima za mobilnost.

✓ BEZBEDNOST KORISNIKA

Zaštita za prste i sigurnosna ručica koja odvaja valjak od tkanine u slučaju nestanka struje.

✓ PROCENAT VLAŽNOSTI

Potrebno je da tkanina bude 20% vlažna prilikom peglanja.

✓ KAPACITET PEGLANJA

Do 15kg veša na sat, što omogućava efikasan rad u profesionalnim okruženjima.

✓ BRZINA I FLEKSIBILNOST

5 nivoa brzine (od 1,9 m/min do 4,2 m/min) prilagođavaju rad različitim vrstama tkanina i količinama veša.

✓ AKTIVNA POVRŠINA PEGLANJA

Površina peglanja od 1.280 cm² za jednostavno i brzo peglanje velikih komada.

✓ FUNKCIJA PRESOVANJA

Omogućava precizno kreiranje linija i termičko lepljenje aplikacija.

✓ UKLJUČENA DODATNA OPREMA

Svako pakovanje uključuje rezervnu navlaku za valjak.

✓ ERGONOMSKI DIZAJN

Kreirana za lako rukovanje i potpunu udobnost korisnika prilikom peglanja.

✓ BRZI START

Mašina za samo 2 minuta postiže optimalnu temperaturu i spremna je za rad.

TEHNIČKI PODACI

ROLLMAN VALJKA ZA PEGLANJE

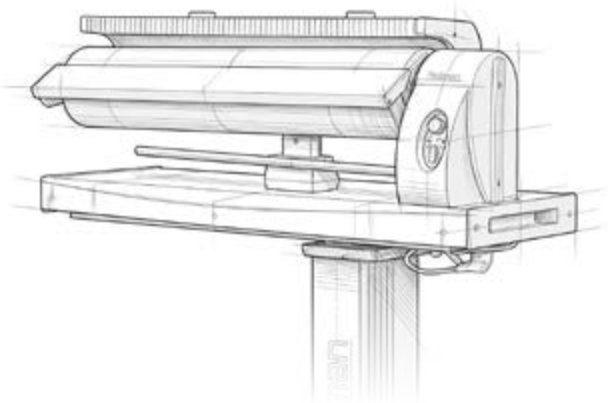

KARAKTERISTIKA	VREDNOST / OPIS
Dimenzije u radnoj poziciji	Dužina: 985 mm Širina: 450 mm Visina: 1000 mm
Dimenzije u sklopljenoj poziciji	Dužina: 585 mm Širina: 450 mm Visina: 1070 mm
Težina	45 kg
Dužina valjka i peglača	800 mm
Prečnik valjka	150 mm
Brzina rotacije valjka	4–10 Rpm
Radna temperatura peglača	0–185°C
Maksimalna temperatura peglača	205°C (ograničeno sa 2 sigurnosna termička prekidača)
Grejna zona peglača	Leva polovina, desna polovina, cela površina
Pritisak peglača na valjak	Polugom sa podešavajućom silom opruge
Elektro priključak	230 V AC, 50 Hz, uzemljena utičnica
Tip i broj grejača	Štapni grejači, 4 komada
Instalirana nominalna snaga	Model 80151000012 E – 2500 W
Snaga grejača	Model 80151000012 E – 4×0,6 kW
Napon komande	24 V DC, obezbeđen transformatorima i ispravljačima
Motor za okretanje valjka	24 V DC, snaga 60 W
Motor za povezivanje peglača sa valjkom	24 V DC, snaga 60 W
Osigurač	16 A

KLJUČNE KARAKTERISTIKE



PREMIJUM MATERIJALI

Visokokvalitetni aluminijum, silumin i čelik obezbeđuju trajnost i dugovečnost.



DVOGODIŠNJA GARANCIJA

Pokriva kako komercijalnu, tako i kućnu upotrebu.



NAMENA

Pogodna za HoReCa sektor, perionice, škole, zdravstvene ustanove i domove za stare, velika domaćinstva i profesionalne prostore.



PROIZVEDENO U EVROPI (SRBIJA)

Pouzdan kvalitet i evropski standardi.



OTVOREN VALJAK SA JEDNE STRANE

Fiksiran samo sa jedne strane, što omogućava lako i udobno rukovanje velikim tkaninama.



BRZI START

Mašina za **samo 2 minuta** postiže optimalnu temperaturu i spremna je za rad.



**ROLLS
LIKE A GIANT,
SMOOTHS
LIKE A PRO.**

Rollman

Feel ironing excellence

Rollman doo

Srbija, Beograd, Kneza Mihaila 9/5

T: +381 11 322 33 66

M: +381 60 529 00 08

info@rollman.rs